



Би Питрон Электрика

Продвинутое кабельные решения
для наукоемкой промышленности



- Год основания - **1992**
- Центральный офис в Санкт-Петербурге
- Филиалы в городах:

- Москва
- Киев
- Екатеринбург
- Самара
- Красноярск
- Черкассы
- Казань



■ Работает на рынках:

- Авиастроение
- Космос
- Наземная техника
- Судостроение
- Нефтяное оборудование
- Подвижной состав
- Автомобилестроение





- 1 млрд. руб в 2013 году
- 400 сотрудников
- Компания всегда прибыльная с момента основания

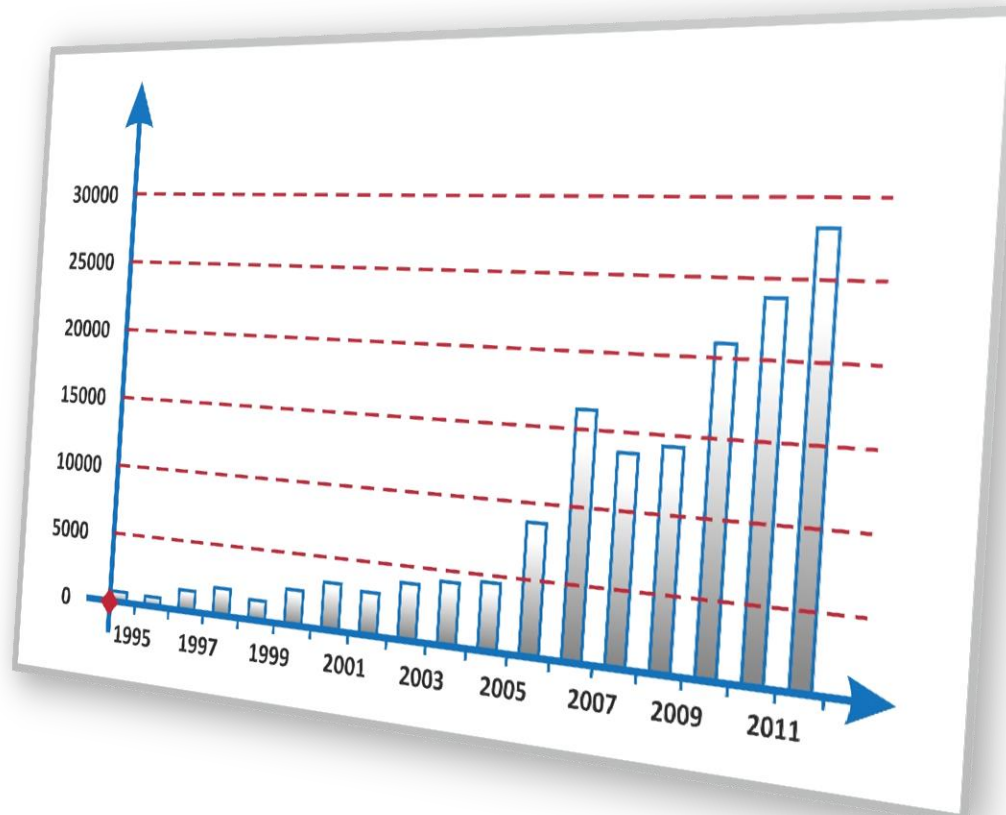

- Силовые распределительные сети
- Информационные сети
 - Аналоговые сигналы
 - Разовые команды
 - Цифровые сети
- Радиосигнальные фидеры
- Оптика



Авиастроение



Вертолеты



MIL Moscow helicopter plant, JSC



KAMOV

KumAPE



ОАО "РОСТВЕРТОЛ"



ROSTVERTOL PLC

Двигатели



SATURN



AVIADVIGATEL



PERM ENGINE COMPANY

Наземная техника



Almaz - Antey



Железнодорожная техника



NEVZ

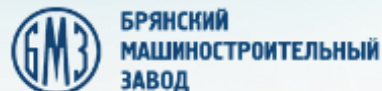

Космос



Судостроение



ОАО «Концерн
«Гранит-Электрон»



Другие



Raytheon



- Лицензия ФСБ
- Лицензия ФС по оборонзаказу
- Лицензия Минпромторга
- Лицензия ФКА
- Свидетельства и патенты
- Членство в ассоциациях



- Сертификат ИСО 9001-2011 на разработку, производство и ремонт
- Свидетельство второго поставщика
- Сертификат ЕН 9100-2011



- Подбор квалифицированных специалистов
- Обучение и повышение квалификации, аттестация как элемент основного бизнес процесса
- Управленческими навыками и знаниями
- Стимулирование ключевых KPI процесса через мотивацию
- Вовлечение в процессы СМК непрерывного совершенствования ИСО 9004-2008
- Сокращение, переобучение, увольнение

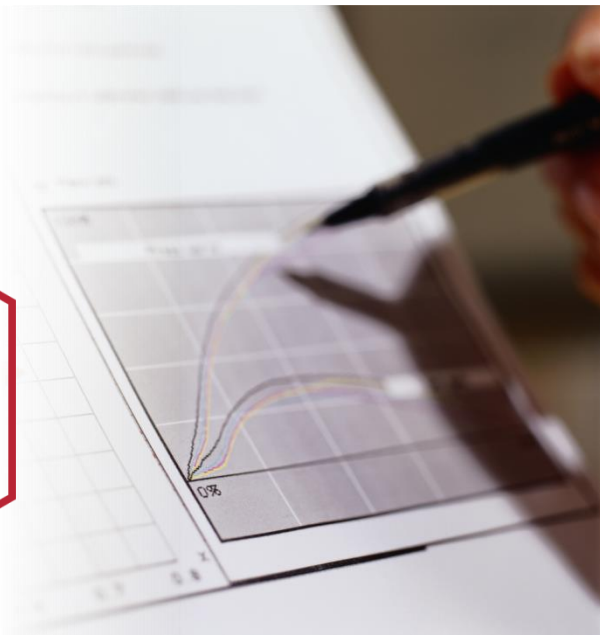

- **Выбор наиболее современных технических решений и поставщиков на глобальном рынке**
- **Стимулирование локализации выставлением требований локальным поставщикам и созданием для них рынка**
- **Сращивание с поставщиками на уровне информационных и материальных потоков, канбан**



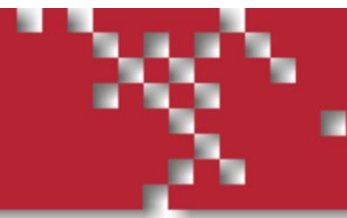

CAD

- 3D-моделинг
- E-CAD

CAM

- Техпроцессы
- Программы испыт.
- Интерактивные инструкции
- Программа CMK

ERP

- Планирование
- Закупка
- Производство

PDM/PLM интеграция

CAE

- электротехника
- оптика
- ЭМС
- механика
- тепло
- надежность

LCC

Стоимость
жизненного
цикла

FRACAS

Сбор информации
об отказах
из эксплуатации

- Линии передачи информации СУ-30МКИ/МКМ/МКА, МИГ-29К/КУБ/СМТ, Су-35
- Обвязка двигателей РД-33МК, АИ-55, ПС-90А-76, ТВ7-117, изд.117
- Кабельная сеть на Панцирь-С1, Витязь, Морфей, Триумфатор
- Кабельная сети РЛС Кругозор, Небо, Флер
- Бортовая сеть Тигр, Бумеранг, Армата
- Подключение специального оборудования на проектах 11356, 885, 949А, 955А

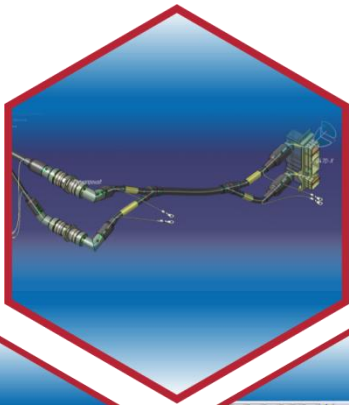
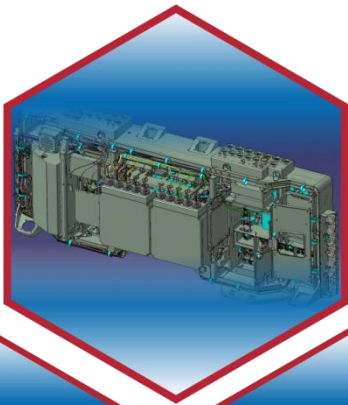
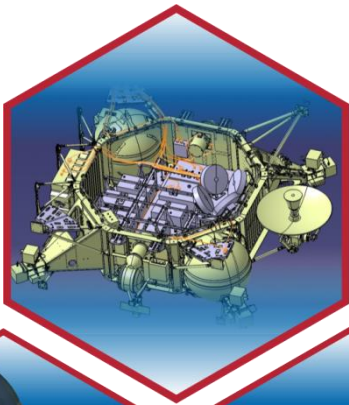
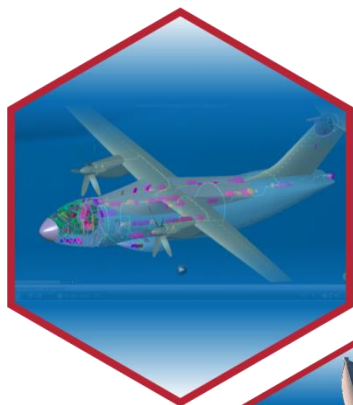

- Жгуты станков СИ-30МКИ, УДС-30МКИ, STD-LV и FFS SSJ-100, Ту-204 и Ан-148
- Обвязка двигателя ВК-2500П
- Кабельная сеть вагонов метро 81-780 и 81-781
- Кабельная сеть МКА Аист



- Передача технологии изготовления ЛПИ на ИАЗ, РСК МИГ, УОМЗ
- Модернизация кабельного участка КНААПО под проект SSJ
- Проведение обучения инженеров General Motors
- Создание интерактивных инструкций по сборке пульта управления КА Союз

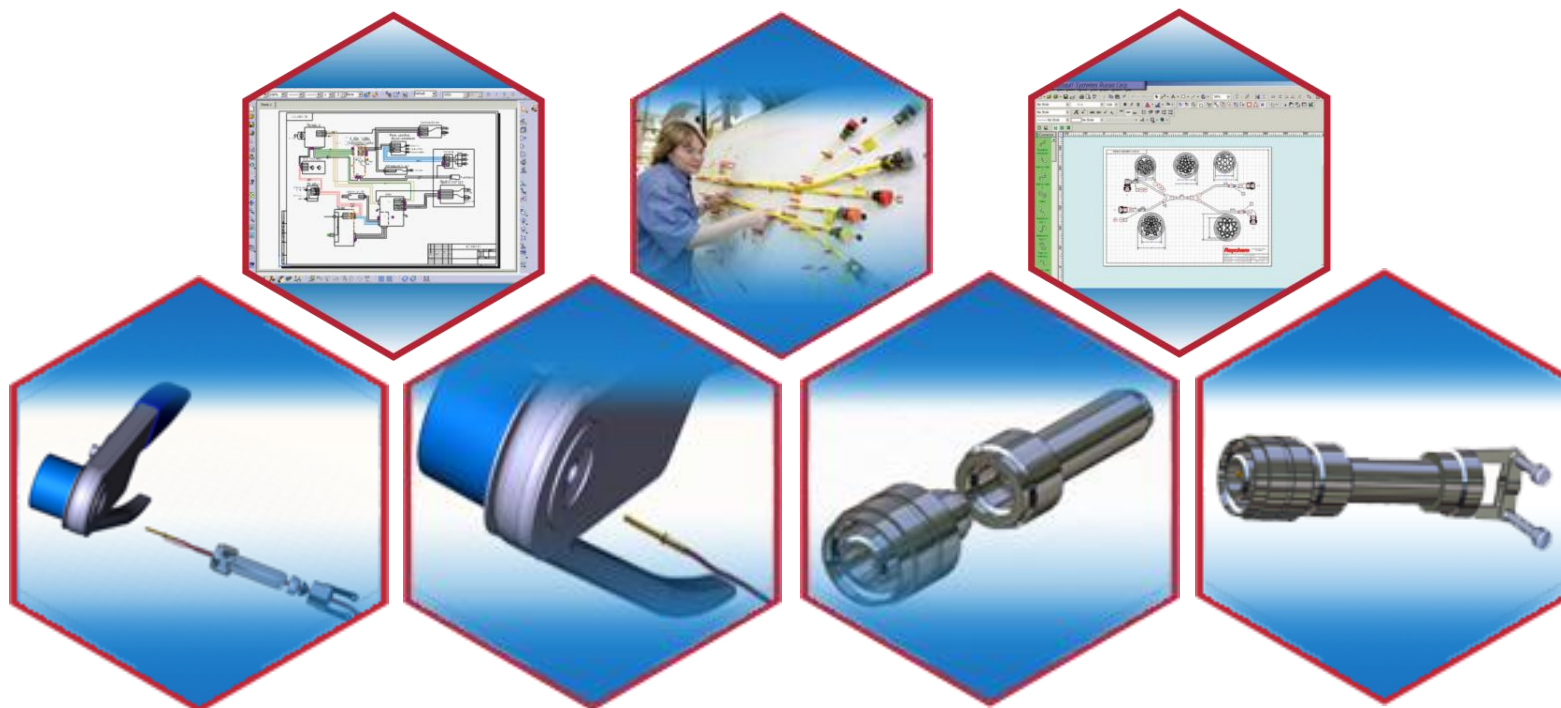

- Сервисное обслуживание РЛС Raytheon
- Альбомы электросхем МиГ-29UPG, Ан-148-100
- Модернизация оборудования Су-27УБ, SSJ-100



Современное программное обеспечение

- Catia V5R20, NX v.7.50, AutoCAD 2013
- FIDES v.4.46
- IGE-XAO See Electrical, E3.series.2001
- Smarteam V5R20 SP3

35 инженеров и конструкторов

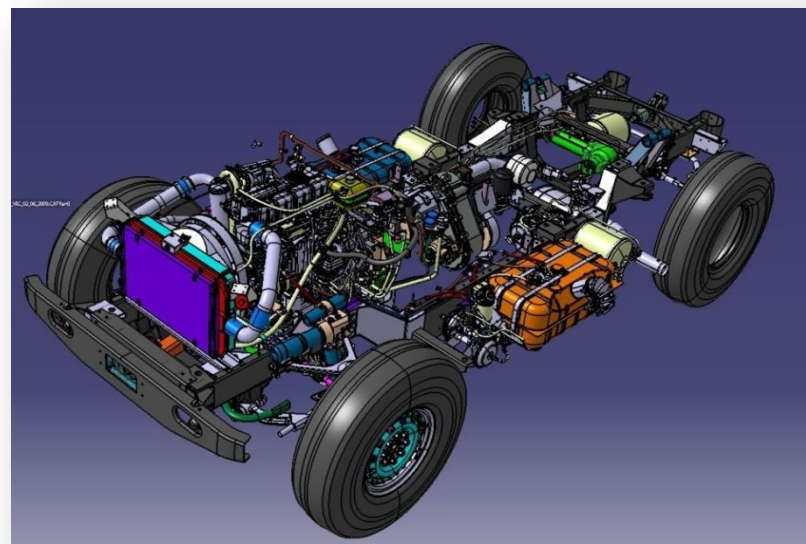
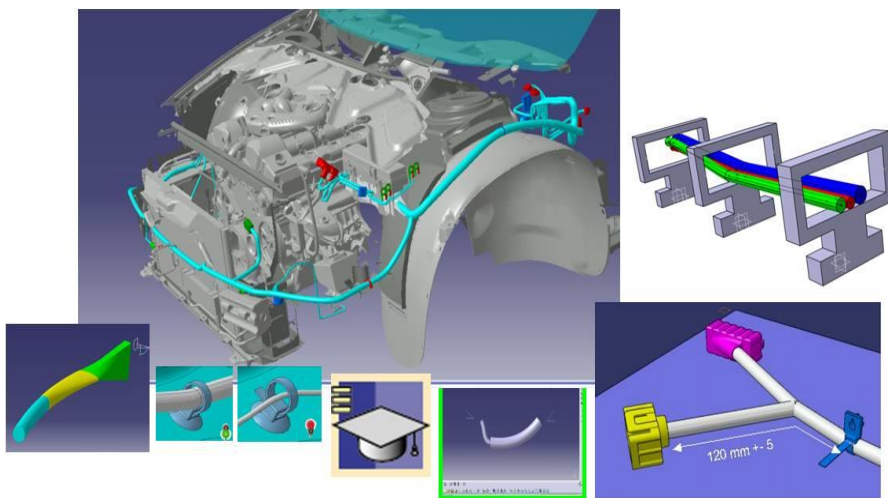
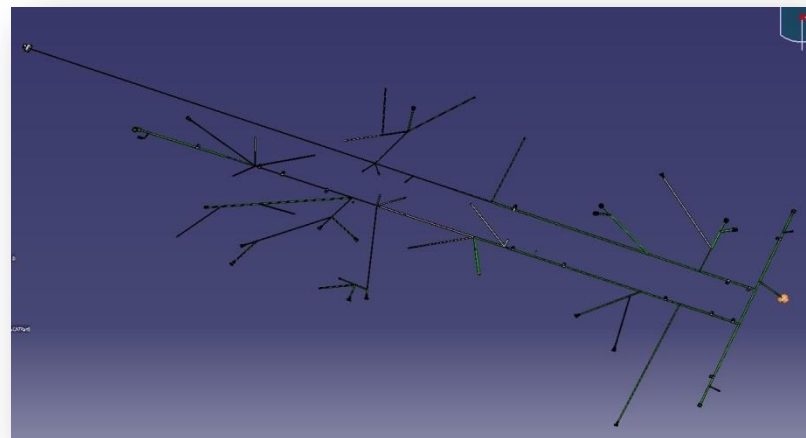

- Монтажный участок в Выборге
- 4000 кв.м
- 120 рабочих
- Современное оборудование





Контакты

Би Питрон

DUNS 357962591

**Санкт-Петербург, Виленский пер. д.4,
Тел: +7(812) 740-1800, факс: +7(812) 272-3869**

**e-mail: all@beepitron.com
website: www.beepitron.com**

